

AVANT®

Manual del operario

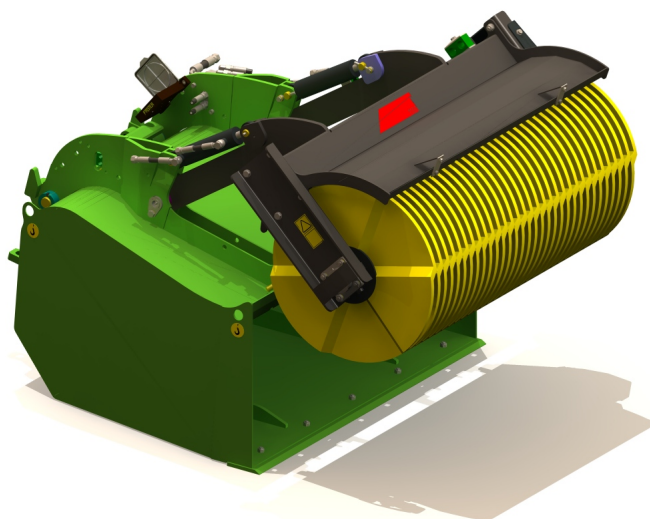

Cazo con cepillo

Producto núm.

Cazo con cepillo de 1100 mm	A35945
Cazo con cepillo de 1100 mm con sistema de pulverizador de agua	A36023
Cazo con cepillo de 1500 mm	A35689
Cazo con cepillo de 1500 mm con sistema de pulverizador de agua	A36024

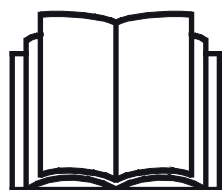

Lea este manual detenidamente antes de utilizar el equipo y siga las instrucciones.

Guarde este manual para futura consulta.

Manufacturer:

AVANT®
AVANT TECNO OY
e-mail: sales@avanttecno.com

Ylötie I
33470 YLÖJÄRVI
FINLAND
Tel. +358 3 347 8800
Fax +358 3 348 5511

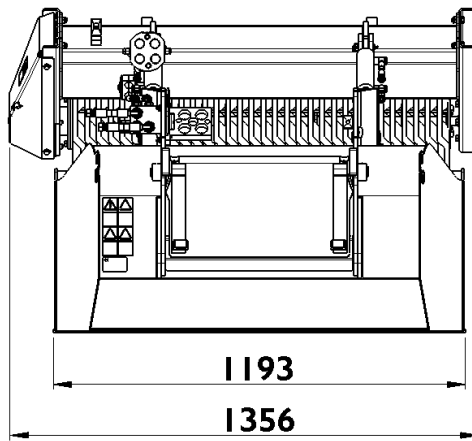
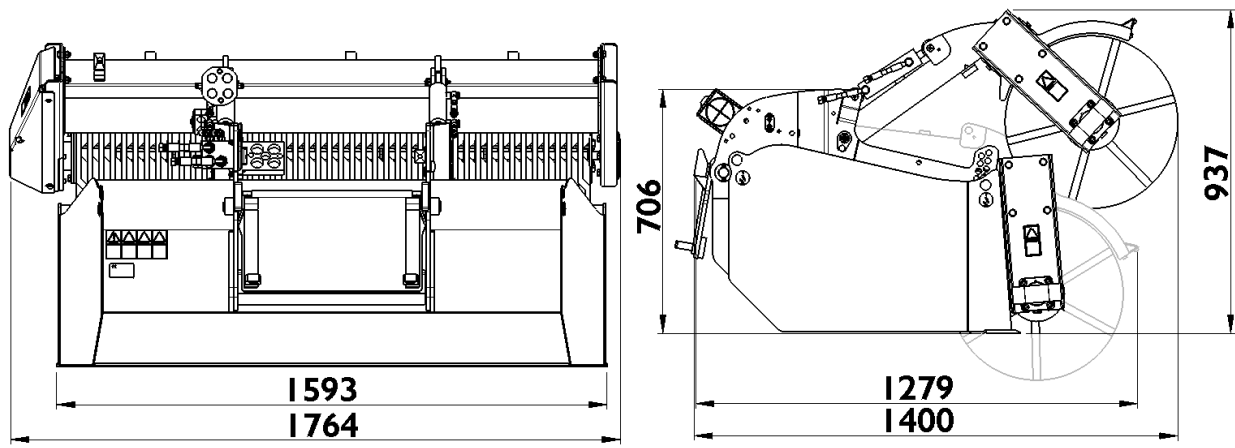

INDICE

1. PRÓLOGO	4
2. USO PREVISTO.....	5
3. INSTRUCCIONES DE SEGURIDAD	6
4. ESPECIFICACIONES TÉCNICAS	10
4.1 Etiquetas de seguridad y componentes principales del implemento	10
5. MONTAJE DEL IMPLEMENTO	12
5.1 Conexión y desconexión de las mangueras hidráulicas.....	14
5.2 Conexión eléctrica.....	16
5.2.1 Para conectar el arnés eléctrico del implemento a la minicargadora.....	16
6. USO DEL CEPILLO.....	18
6.1 Comprobaciones antes del uso	19
6.2 Control del cepillo	20
6.2.1 Pasadores del soporte de posición del cepillo.....	22
6.2.2 Vaciado del cazo recogedor.....	22
6.3 Sistema de pulverizador de agua	23
6.3.1 Instalación del sistema de pulverizador de agua	24
6.4 Posición de transporte	25
6.5 Almacenamiento del implemento	26
7. MANTENIMIENTO Y SERVICIO TÉCNICO.....	27
7.1 Inspección de los componentes hidráulicos	27
7.2 Limpieza y engrase	28
7.3 Cepillo.....	28
7.4 Placa del borde del cazo	29
8. CONDICIONES DE LA GARANTÍA	30

I. Prólogo

Avant Tecno Oy quisiera agradecerle la compra de este implemento para su cargadora Avant. La fabricación y diseño de este implemento están avalados por años de experiencia en el desarrollo y producción del producto. Familiarícese con este manual y con las siguientes instrucciones para garantizar su seguridad y un funcionamiento fiable y duradero del equipo. Lea detenidamente las instrucciones antes de comenzar a usar el equipo o realizar tareas de mantenimiento.

Este manual tiene por objeto ayudarle a:

- utilizar el equipo de forma segura y eficiente
- observar y evitar situaciones peligrosas
- mantener el equipo intacto y garantizar una prolongada vida útil

Los siguientes símbolos de advertencia que aparecen en este manual se utilizan para señalar factores que se tienen que tener en cuenta para reducir el riesgo de lesiones o daños materiales.

	<p>ADVERTENCIA:</p>
	<p>Este símbolo de seguridad indica información de seguridad importante del manual. Advierte de un riesgo inminente que puede causar lesiones graves.</p> <p>Lea el texto que la acompaña el símbolo detenidamente y asegúrese de que los otros operarios también conozcan las advertencias porque la seguridad de las personas está en juego.</p>

AVISO

La palabra de la señal indica información sobre la correcta operación y mantenimiento del equipamiento.

No seguir las instrucciones que acompañan al símbolo pueden causar la avería del equipamiento o daños materiales.

Con estas instrucciones, hasta un usuario sin experiencia puede utilizar el implemento y la cargadora con seguridad. El manual también incluye instrucciones importantes para operarios experimentados de maquinaria AVANT. Asegúrese de que todas las personas que utilicen la cargadora hayan recibido las indicaciones adecuadas y se hayan familiarizado con el manual de la cargadora, cada implemento empleado y todas las instrucciones de seguridad antes de usar el equipo. Queda prohibido el uso del equipo con fines distintos o de forma distinta a la descrita en este manual. Mantenga este manual en un lugar accesible durante toda la vida útil del equipo. Si vende o transfiere el equipo, asegúrese de entregar este manual al nuevo propietario. En caso de pérdida o deterioro, puede solicitar un manual nuevo a su distribuidor Avant o al fabricante. Dado la continua evolución del producto, algunos de los detalles que aparecen este manual podrían diferir de su equipo. Este manual es una traducción de las instrucciones originales en inglés.

Además de las instrucciones de seguridad del manual tiene que cumplir todas las normas de seguridad en el trabajo, las leyes locales y otras disposiciones relativas al uso del equipo. En particular, las normas relativas uso del equipamiento en vías públicas se tienen que cumplir. Nos reservamos el derecho de modificar el contenido del manual sin aviso.

2. Uso previsto

Los cazos con cepillo de AVANT son compatibles con las minicargadoras multifuncionales AVANT indicadas en la tabla 1. El cazo con cepillo es una excelente elección para barrer arena, grava u otros restos pequeños de basura de grandes patios, calles u otras superficies uniformes y sólidas, y también se puede utilizar de forma profesional. El potente recogedor eliminará los materiales de las superficies de una sola pasada, dejando la superficie completamente limpia. Gracias a la amplia apertura de la carcasa del recogedor tipo cazo y al robusto cepillo giratorio, también podrá recoger objetos más grandes fácilmente en prácticamente cualquier tipo de superficie, algo que no es posible con otros tipos de recogedores. Para reducir la generación de polvo, puede equipar el implemento con un sistema de pulverizador de agua opcional. Este sistema de pulverizador de agua también puede instalarse fácilmente en cualquier momento después de la compra del cazo con cepillo.

El resistente cepillo se monta en la parte delantera del implemento, proporcionando una visibilidad excelente del implemento. El cepillo debe girar en el sentido contrario a las agujas del reloj visto desde el lado izquierdo de la unidad, y ofrece los mejores resultados de trabajo cuando se conduce la minicargadora hacia atrás, manteniendo el borde del cazo en el suelo. La placa del borde del cazo está fabricada en un acero especial, particularmente resistente al desgaste, y es recambiable. Un motor hidráulico gira directamente el cepillo. La unidad del cepillo se eleva mediante cilindros hidráulicos que posibilitan el vaciado del recogedor directamente desde el asiento del operario, de forma similar a un cazo estándar. El cazo con cepillo puede utilizarse directamente en las minicargadoras Avant sin necesidad de accesorios ni modificaciones; en algunos modelos se recomienda colocar contrapesos adicionales. Todas las minicargadoras están diseñadas para uso exterior o en áreas especialmente bien ventiladas debido a los gases de escape de la minicargadora. Utilice el cepillo exclusivamente con los mandos de la minicargadora y desde el asiento del operario. Para limpiar grandes patios o vías públicas, recomendamos el cepillo recolector de Avant.

El cazo con cepillo no está diseñado para ser utilizado de forma distinta a la especificada en este manual y no deberá utilizarse para tareas distintas a aquellas para las que ha sido concebido.

Este implemento se ha diseñado para que necesite el mínimo mantenimiento posible. El operario puede realizar las tareas de mantenimiento periódicas. El operario no puede realizar ningún trabajo de reparación, por lo que las operaciones de mantenimiento y reparación deberán realizarlas personal de mantenimiento profesional. Todos los trabajos de mantenimiento deben realizarse con el equipo de seguridad apropiado. Los recambios deben cumplir con las especificaciones originales, para lo que se recomienda utilizar únicamente recambios originales. Solicite a su distribuidor Avant el catálogo de recambios disponible.

Familiarícese con las instrucciones de revisión y mantenimiento de este manual. Póngase en contacto con su distribuidor AVANT si tiene alguna pregunta sobre el uso y mantenimiento del equipo, o si necesita piezas de repuesto o un técnico autorizado.

Tabla 1. Cazo con cepillo. Compatibilidad con cargadoras Avant

Modelo	220 225 225LPG	313S 320S	420 423	520 523 R20 525LPG	R28 528 530	630 R35 635 640	745 750 755i 760i	e5 e6
A35945	-	(•)	•	•	•	•	•	(•)
A36023	-	(•)	•	•	•	•	•	(•)
A35689	-	-	-	(•)	•	•	•	-
A36024	-	-	-	(•)	•	•	•	-

Se recomienda utilizar el implemento solo con las minicargadoras identificadas con • en la tabla 1. Con los modelos señalados con (•), es posible que no se alcance el máximo potencial. También podría necesitar contrapesos adicionales. Para conocer la compatibilidad con un modelo no mostrado en la tabla, póngase en contacto con su distribuidor Avant.

3. Instrucciones de seguridad

No olvide que la seguridad es el resultado de varios factores. La combinación cargadora-implemento es muy potente y el uso o mantenimiento inadecuados o descuidados podría provocar graves lesiones personales o daños materiales. Por este motivo, todos los operarios deben familiarizarse concienzudamente con el uso correcto y con los manuales de usuario tanto de la cargadora como del implemento antes de ponerlos en funcionamiento. No utilice el implemento si no está completamente familiarizado con su funcionamiento y con los riesgos asociados.



PELIGRO

El uso inapropiado o descuidado del implemento, o el uso de un implemento en mal estado, podría representar un riesgo de lesiones graves. Familiarícese con los mandos de la cargadora, el procedimiento de acoplamiento correcto y la forma correcta de utilizar el implemento en un lugar seguro. Estudie especialmente cómo parar el equipo de forma segura. Lea detenidamente todas las precauciones de seguridad.

Lea detenidamente todas las instrucciones de seguridad antes de manipular el implemento



ADVERTENCIA

- Cuando enganche un implemento a la cargadora, **asegúrese de que los pasadores de bloque de la placa de acoplamiento rápido de la cargadora se encuentren en la posición inferior y el implemento quede bloqueado a la cargadora.** Nunca levante ni mueva un implemento que no esté bloqueado.
- El Cazo con cepillo no está diseñado para ser utilizado por más de un operario simultáneamente. Impida que otras personas se sitúen en la zona de peligro del equipo durante su uso.
- Transporte siempre el implemento tan bajo como sea posible para mantener el centro de gravedad bajo y mantenga el brazo telescópico retraído mientras conduce.
- **Riesgo de lesiones por abrasión, fricción, enredo: manténgase alejado del cepillo rotativo.** Nunca abandone el asiento del operario con el cepillo rotativo en marcha o con la palanca de control de los hidráulicos auxiliares de la minicargadora en posición de bloqueo. El cepillo hidráulico es resistente y cuenta con un par de torsión realmente elevado que lo mantiene girando de forma permanente. Mantenga siempre una distancia de seguridad de al menos 2 metros con el cepillo cuando esté en funcionamiento. Mantenga las manos y los pies alejados de los componentes móviles. Las cerdas del cepillo pueden causar laceraciones en la piel al menor contacto con cualquier parte del cuerpo.
- Tenga presente el riesgo de enredo y seccionamiento y la posibilidad de que el cepillo proyecte materiales.
- **Riesgo de aplastamiento debajo del implemento o del brazo de la minicargadora. Apoye el implemento en el suelo con firmeza antes de abandonar el asiento del conductor.** Asegúrese de que el implemento esté bien apoyado cuando realice trabajos de mantenimiento o inspecciones. No abandone el asiento del conductor con el brazo de la minicargadora levantado. Pasar por debajo de un implemento o del brazo de la minicargadora mientras se encuentran levantados es peligroso, ya que el brazo podría descender por la pérdida de estabilidad, una avería mecánica o si otra persona manipula los mandos de la minicargadora.
- Tenga presente el riesgo de aplastamiento del eje móvil del cepillo: baje siempre el cepillo completamente o utilice los soportes oportunos, si es necesario, para manipular el cepillo mientras está levantado.



ADVERTENCIA

- No incline el cepillo excesivamente hacia delante. El cepillo rotativo se puede girar para seguir los contornos del terreno. Si se inclina demasiado, el cepillo puede plegarse sobre el brazo de la minicargadora y alcanzar el habitáculo del operario. Mantenga el cepillo lo mas cerca posible del suelo.
- Recuerde que el cepillo puede proyectar material u objetos a gran velocidad. No utilice el equipo sin la cubierta del cepillo.
- Apague la minicargadora y coloque el implemento en una posición segura de acuerdo con el procedimiento de parada segura antes de realizar cualquier tarea de limpieza, mantenimiento o ajuste.
- Preste atención a la zona alrededor de la cargadora y al movimiento de las demás personas y máquinas. Preste atención a la geografía del terreno y a otros peligros, como ramas y árboles que puedan alcanzar la zona del conductor, la caída de rocas y las superficies resbaladizas.
- Asegúrese de utilizar únicamente implementos que se encuentren en buen estado. Inspeccione minuciosamente el implemento a intervalos regulares. No modifique el implemento de modo que pueda afectar a su seguridad. Está estrictamente prohibido realizar agujeros en el implemento o soldar o fijar de otra forma ganchos u otros objetos al implemento.
- Utilice el implemento únicamente para su uso previsto. Un uso distinto podría generar riesgos de seguridad innecesarios y causar daños al equipo.
- Asegúrese de que la cargadora esté equipada con los componentes de seguridad necesarios y de que funcione correctamente. El cinturón de seguridad es de uso obligatorio. Si surgen peligros específicos asociados al área de trabajo, utilice el equipo de seguridad oportuno.
- Lea también las instrucciones de seguridad y uso correcto de la cargadora contenidas en el manual de usuario.



ADVERTENCIA

Riesgo de objetos proyectados: mantenga una distancia de seguridad con los viandantes. Recuerde que el implemento puede proyectar piedras, grava u otros objetos situados en la zona a gran velocidad. Mantenga siempre una distancia de seguridad de al menos 2 metros con las personas presentes en la zona.



ADVERTENCIA

Riesgo de vuelco: evite sobrecargar la máquina. La minicargadora puede volcar al manipular cargas pesadas, o como consecuencia de los movimientos dinámicos causados por conducir con y manipular una carga pesada. No extienda el brazo telescópico cuando la carga se acerque a la capacidad de elevación de la minicargadora, o cuando el brazo de la minicargadora se encuentre en posición horizontal. Cuando note que las ruedas traseras de la minicargadora están a punto de despegarse del suelo, o si el indicador de carga de la minicargadora (si está equipada con él) emite una señal:

- Baje la carga pausadamente y retraiga el brazo telescópico
- Evite realizar cambios de dirección o velocidad bruscos con la carga levantada
- Utilice contrapesos adicionales si es necesario

ADVERTENCIA

Riesgo de estrangulamiento: No utilice ropas holgadas durante el uso. Evite el uso de ropa holgada, bufandas largas, bisutería u otros objetos que puedan enredarse con los componentes giratorios durante el uso del implemento. Si es necesario, utilice un casco para evitar el contacto del pelo largo con los componentes giratorios.

ADVERTENCIA

Riesgo de aplastamiento: nunca deje que nadie pase por debajo del implemento o brazo de la minicargadora levantados. Tenga en cuenta que el brazo de la cargadora puede bajar o inclinarse incluso con el motor parado (peligro de aplastamiento). La cargadora no está diseñada para mantener la carga levantada durante mucho tiempo. Baje siempre el implemento a una posición segura antes de dejar el asiento del operario.



Recuerde llevar puesta el equipo de protección personal adecuado:

- El nivel de ruido en el asiento del operario puede superar los 85 dB(A) dependiendo del modelo de minicargadora y el ciclo de trabajo. La exposición prolongada a un nivel elevado de ruido puede provocar lesiones auditivas. Lleve cascos para los oídos mientras use la minicargadora.



- Lleve puestos los guantes de protección.



- Lleve botas de seguridad mientras use la minicargadora.



- Utilice gafas de seguridad, por ejemplo, cuando manipule componentes hidráulicos.



- Utilice máscara cuando trabaje en entornos polvorientos.

Parada segura del implemento, antes de acercarse al implemento:**ADVERTENCIA**

Pare siempre el implemento siguiendo el procedimiento de parada segura antes de abandonar el asiento del operario. El procedimiento de parada segura evita movimientos involuntarios del implemento. Tenga presente que el brazo de la minicargadora puede moverse incluso con el motor de la minicargadora parado.

Procedimiento de parada segura:

- Deje el brazo y implemento en el suelo.
- Pare el motor de la cargadora y accione el freno de estacionamiento.
- Libere la presión residual del sistema hidráulico; mueva todas las palancas de control hidráulico a lo largo de su intervalo completo de movimiento un par de veces.
- Evite la puesta en marcha de la máquina quitando llave de contacto.

4. Especificaciones técnicas

Tabla 2 - Cazo con cepillo - Especificaciones

Producto núm.	A35945	A36023	A35689	A36024
Anchura de trabajo:	1100 mm		1500 mm	
Anchura total:	1356 mm		1764 mm	
Sistema de pulverizador de agua	Opcional A35956	de serie	Opcional A35807	de serie
Peso, sin sistema de pulverizador de agua	266 kg sistema de pulverizador de agua 17 kg		305 kg sistema de pulverizador de agua 19 kg	
Volumen de caja de recogedor:	370 l		500 l	
Tipo de cepillo:	500 mm, 32 discos de cerdas de nailon 64660		500 mm, 44 discos de cerdas de nailon 64660	
Entrada recomendada de energía hidráulica:	20-35 l/min		25-40 l/min	
Entrada máxima de energía hidráulica:	50 l/min, 22,5 MPa (225 bar)		60 l/min, 22,5 MPa (225 bar)	
Cargadora AVANT compatible:	Ver tabla 1			

4.1 Etiquetas de seguridad y componentes principales del implemento

A continuación se enumeran las etiquetas y señales fijadas al implemento. Deben mantenerse visibles y legibles sobre el equipo. Reponga cualquier etiqueta borrosa o desprendida. Solicite nuevas etiquetas a su distribuidor o pregunte al servicio de información indicado en la portada/ contraportada.



ADVERTENCIA

Asegúrese de que todas las pegatinas de aviso estén legibles. Las etiquetas de advertencia proporcionan información de seguridad importante y ayudan a identificar y recordar los peligros asociados al equipo. Sustituya las etiquetas de advertencia dañadas o perdidas por unas nuevas.



A46771



A46772





A46803



A46799



A46806

 Avant Tecno Oy Ylötie 1 FIN-33470 YLÖJÄRVI	
TYPE	No.
	kg
	l/min
Max	l/min, MPa (bar)
2018	Made in EU
www.avanttecno.com 	

Placa de identificación del implemento

Para instalar una etiqueta nueva: Limpie a conciencia la superficie para eliminar cualquier resto de grasa. Deje que se seque completamente. Despegue la película protectora de la etiqueta y presione con firmeza para aplicarla. Tenga cuidado de no tocar el pegamento de la etiqueta.

Tabla 3. Ubicación de las pegatinas y mensajes de advertencia

Pegatina	Mensaje de advertencia
1 A46771	Riesgo de uso incorrecto: lea las instrucciones antes de usar.
2 A46772	Riesgo de aplastamiento: no pase por debajo de un implemento levantado; permanezca alejado de equipos levantados.
3 A46803	Riesgo de aplastamiento y pellizco: soporte flotante del implemento. Mantenga una distancia de seguridad con los componentes móviles.
4 A46799	Tenga cuidado con los objetos proyectados; mantenga una distancia de seguridad con el equipo (al menos 2).
5 A46806	Riesgo de enredo: manténgase alejado de los componentes móviles y no deje el equipo en marcha. Controle el implemento solo desde el asiento del operario. Tenga cuidado también de no enredarse la ropa, las joyas o el pelo.
6 A418386 / A418387	Placa de identificación del implemento



Tabla 4 - Cazo con cepillo - Componentes principales

1	Bastidor de cazo con recogedor
2	Placa de acoplamiento rápido, flotante
3	Soporte de apoyo del multiconector
4	Puntos de elevación, 4 uds
5	Cubierta protectora lateral, motor hidráulico
6	Discos de cerdas
7	Soportes de posición de ajuste de altura del cepillo
9	Tapa protectora del cepillo

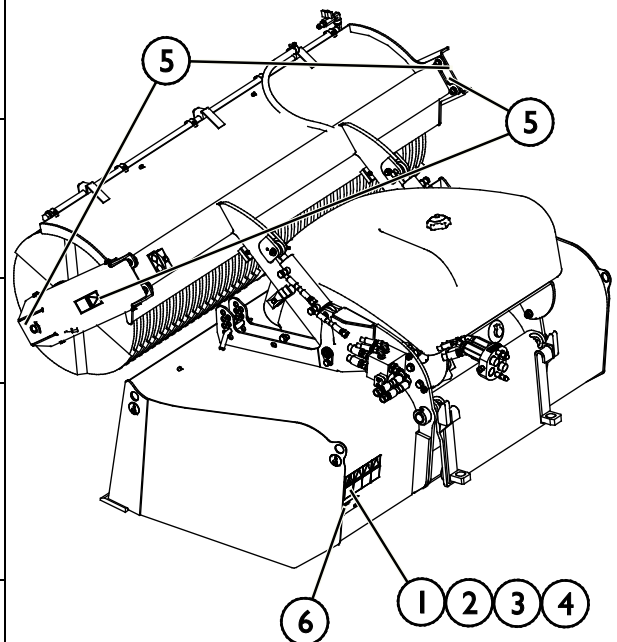
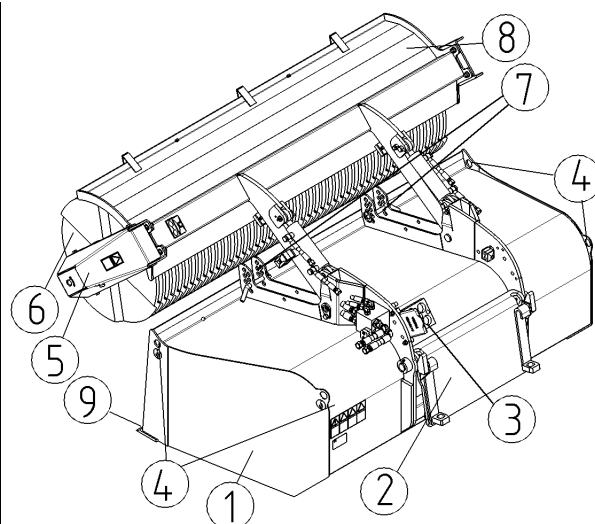

5. Montaje del implemento

La fijación del implemento a la minicargadora es rápida y sencilla se tiene que hacer con cuidado. El implemento se monta en el brazo de la minicargadora utilizando la placa de acoplamiento rápido del brazo y la pieza correspondiente en el implemento.

Si el implemento no está asegurado a la minicargadora se puede desprender de esta y provocar una situación de peligro. La minicargadora no se tiene que conducir y el brazo no se tiene que levantar nunca si el implemento no se ha asegurado. Para evitar situaciones de peligro siga siempre el proceso de acoplamiento mostrado a continuación. Recuerde también las instrucciones de seguridad de este manual. El implemento se monta en la minicargadora como sigue:



ADVERTENCIA

Riesgo de aplastamiento: asegúrese de que si un implemento no está asegurado no pueda moverse o caerse. No permanezca en el área que exista entre el implemento y la cargadora. Monte el implemento solo sobre superficies lisas.

Nunca mueva o levante un implemento que no esté bien bloqueado.

Sistema de acoplamiento rápido de Avant:

Paso 1:

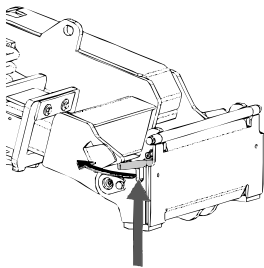

- Levante los pasadores de bloqueo de la placa de acoplamiento rápido y gírelos hacia atrás hasta meterlos en la ranura para que queden bloqueados en la posición superior.
- Si la cargadora está equipada con un sistema hidráulico de bloqueo de implementos, consulte las instrucciones adicionales sobre el uso del sistema de bloqueo en los manuales correspondientes.
- Asegúrese de que las mangueras hidráulicas y el haz de cables eléctricos no molesten durante la instalación.

Paso 2:

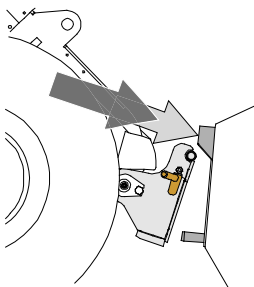

- Gire la placa de acoplamiento rápido con ayuda del sistema hidráulico hasta que quede inclinada hacia delante.
- Acerque la cargadora hasta el implemento. Si su cargador tiene un brazo telescópico, puede utilizarlo para ello.
- Alinee los pasadores superiores de la placa de acoplamiento rápido de la cargadora hasta que queden justo debajo de las abrazaderas correspondientes del implemento.

Paso 3:

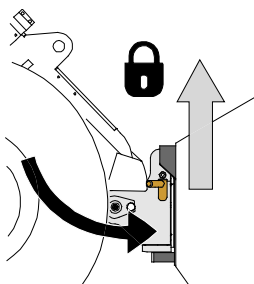

- Levante el brazo ligeramente – tire de la palanca de control del brazo hacia atrás para levantar el implemento del suelo.
- Gire la palanca de control del brazo hacia a la izquierda para colocar la sección inferior de la placa de acoplamiento rápido sobre el implemento.
- Bloquee los pasadores manualmente o mediante el sistema hidráulico.
- **Compruebe siempre que ambos pasadores queden perfectamente bloqueados.**



ADVERTENCIA

Riesgo de aplastamiento: evite el vuelco del implemento. La inclinación o elevación excesivas de un implemento no bloqueado aumenta el riesgo de vuelco. No utilice el sistema automático de los pasadores de bloqueo si el implemento se levanta más de un metro del suelo. Si los pasadores de bloqueo no vuelven a su posición normal cuando se incline el implemento no lo siga inclinando o levantando. Deje el implemento en el suelo y asegure el sistema de bloqueo manualmente.



ADVERTENCIA

Riesgo de caída de objetos: evite dejar caer el implemento.

Un implemento que no esté completamente fijo a la cargadora podría caer sobre el brazo o el operario, o incluso meterse bajo la cargadora mientras se conduce provocando la pérdida de control de la misma. Nunca mueva o levante un implemento que no esté bien bloqueado. Antes de mover o levantar el implemento, asegúrese de que los pasadores de bloqueo estén en la posición inferior y que pasen de lado a lado de las abrazaderas del implemento.

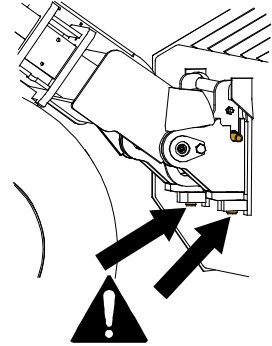

ADVERTENCIA

Asegúrese de que la minicargadora sea compatible con el implemento. Compruebe la estabilidad de la minicargadora, la posible sobrecarga del implemento y la compatibilidad de los sistemas de control de la minicargadora así como la compatibilidad mecánica del implemento. Si utiliza el implemento con una minicargadora que no es compatible con ese modelo de implemento, correrá riesgos que incluyen vuelco, daños al implemento causados por su sobrecarga, y riesgos relacionados con el movimiento descontrolado del implemento y sus componentes. Si su minicargadora no aparece en la tabla 1 de la página , consulte con su distribuidor Avant antes de utilizar este implemento.

5.1 Conexión y desconexión de las mangueras hidráulicas

En las minicargadoras Avant, las mangueras hidráulicas se conectan utilizando un sistema multiconector. Si tiene una minicargadora Avant de la serie 300-700 con enganches rápidos convencionales y desea cambiar al sistema multiconector, póngase en contacto con su distribuidor o servicio técnico de Avant para recibir instrucciones o ayuda con la instalación.



ADVERTENCIA

Riesgo de movimiento del implemento y liberación de aceite hidráulico a presión: nunca conecte o desconecte los enganches rápidos u otros componentes hidráulicos si la palanca de control de los hidráulicos auxiliares está bloqueada o si el sistema está presurizado. La conexión o desconexión de los acoplamientos hidráulicos si el sistema está presurizado puede producir movimientos inesperados del implemento o la expulsión de líquido a alta presión que puede causar lesiones o quemaduras. Siga el procedimiento de parada segura antes de desconectar los elementos hidráulicos.

AVISO

Mantenga todos los sistemas de fijación lo más limpios que sea posible, use los tapones de protección tanto para el implemento como para la cargadora. La suciedad, el hielo etc. pueden dificultar bastante más el uso de los sistemas de fijación. Nunca deje los tubos colgando tocando el suelo, ponga los acoplamientos en el gancho del implemento.

Conexión del sistema de multiconector:

1. Alinee los pasadores del conector del implemento con los agujeros correspondientes del conector de la minicargadora. No podrá conectar el multiconector si el conector del implemento está al revés.
2. Conecte y bloquee el multiconector girando la palanca hacia la minicargadora.

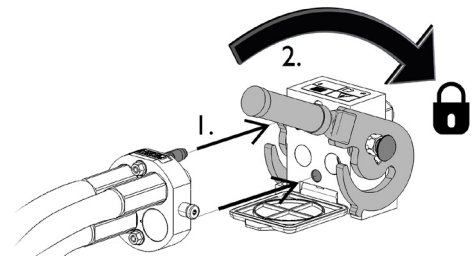

La palanca debería moverse con facilidad hasta su posición de bloqueo. Si no puede girar la palanca con facilidad, compruebe la alineación y posición del conector y la limpiezas de los conectores. Pare también la minicargadora y alivie la presión hidráulica residual.

Desconexión del sistema del multiconector:

Antes de la desconexión deje el implemento sobre una superficie sólida y plana.

1. Apague los hidráulicos auxiliares de la minicargadora.
2. Mientras pulsa el botón de desbloqueo gire la palanca para dejar sin conexión el conector.
3. Cuando termine, coloque el multiconector en su soporte situado en el implemento.

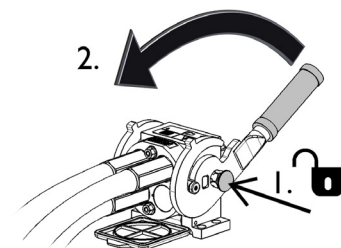

Desconexión de las mangueras hidráulicas:

Antes de desconectar las conexiones, deposite el implemento sobre una superficie sólida y nivelada en una posición segura. Coloque la palanca de control de los hidráulicos auxiliares en posición neutra.

AVISO

Para desenganchar el implemento, desconecte siempre los enganches hidráulicos antes de desbloquear la placa de acoplamiento rápido para evitar daños y vertidos de aceite. Vuelva a instalar los tapones protectores en las conexiones para evitar que entren impurezas en el sistema hidráulico.

Alivio de la presión hidráulica residual:

En caso de que quede presión residual en el sistema hidráulico del implemento, a menudo es posible desconectar los enganches hidráulicos, pero puede resultar complicado volver a conectarlos la próxima vez. Si no es posible realizar las conexiones, libere la presión residual moviendo la palanca de control de los hidráulicos auxiliares de la minicargadora con el motor parado. Para asegurarse de que no quede presión residual en el sistema hidráulico del implemento, pare el motor de la minicargadora y mueva la palanca de control de los hidráulicos auxiliares de la minicargadora hacia atrás y hacia delante antes de desconectar los enganches.

5.2 Conexión eléctrica

Funciones eléctricas del implemento:

El sistema de pulverizador de agua opcional está equipado con una bomba eléctrica. La bomba de agua eléctrica del sistema de pulverizador de agua puede controlarse o bien con el arnés eléctrico básico suministrado con el implemento o bien con el sistema de control de implementos eléctricos de la minicargadora.

5.2.1 Para conectar el arnés eléctrico del implemento a la minicargadora

A partir del año 2016 se incorporó un enchufe eléctrico en el multiconector del implemento. Sin embargo, el implemento también se entrega con un arnés eléctrico independiente, para poder conectar y utilizar el implemento con minicargadoras que no estén equipadas con sistema de control de implementos eléctricos.

Hay tres formas de conectar el enchufe eléctrico en función del equipamiento de la minicargadora y del implemento:

1. Si la minicargadora no está equipada con el sistema de control de implementos eléctricos:

Utilice el cable independiente con interruptor que se suministra con el implemento. Conecte este cable a la toma eléctrica de 12 V situada junto al asiento del operario de la minicargadora y al enchufe eléctrico del implemento.

1. El enchufe eléctrico se conecta a la toma eléctrica de 12 V situada junto al asiento del operario de la minicargadora.

Puede encontrar las instrucciones sobre la salida de potencia de la minicargadora en el manual del operario de la minicargadora.

2. Interruptor de encendido/apagado

Instale el interruptor en un lugar de la cabina al que pueda acceder fácilmente, pero en el que no pueda accionar el interruptor de forma involuntaria.

Este cable con interruptor solo puede utilizarse para controlar la rotación del tubo.

3. Conecte el enchufe eléctrico del implemento.

Si el implemento está equipado con un enchufe eléctrico integrado en el multiconector del implemento, desconecte el cable eléctrico del multiconector.

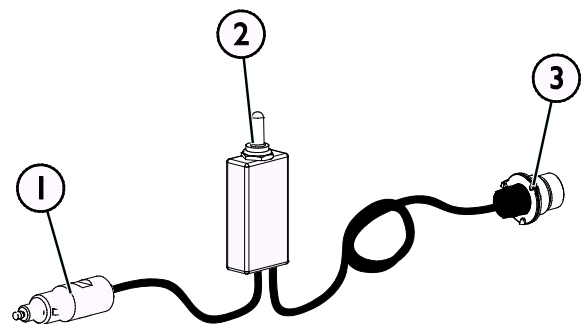

Arnés de cables A3473 I

2. Si la minicargadora está

- equipada con el sistema de control de implementos eléctricos, y
- su año de fabricación es **posterior** a 2016:

Si la minicargadora está equipada con el sistema de control de implementos eléctricos y el enchufe eléctrico está integrado en el multiconector, conecte el arnés eléctrico del implemento al acoplar el multiconector. Limpie los dos conectores antes de conectar el multiconector.

Si la minicargadora está equipada con el sistema de control de implementos eléctricos, no necesitará el arnés de cables independiente A34731.

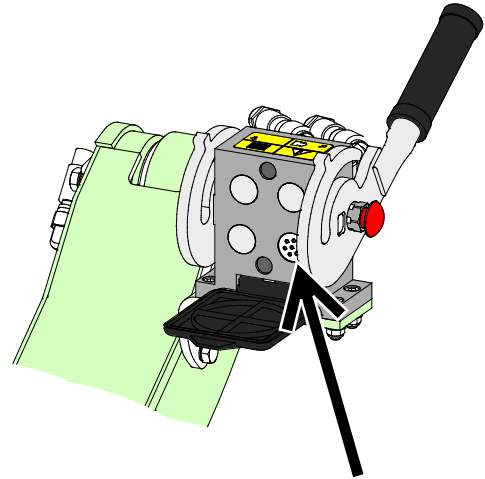

Sistema de control de implementos eléctricos, minicargadora fabricada en 2016 o después

3. Si la minicargadora está

- equipada con el sistema de control de implementos eléctricos, y
- su año de fabricación es **anterior** a 2016:

Si la minicargadora está equipada con el sistema de control de implementos eléctricos y hay una toma eléctrica junto al multiconector de la minicargadora, conecte el enchufe eléctrico del implemento a la toma de la minicargadora.

Si la minicargadora está equipada con el sistema de control de implementos eléctricos, no necesitará el arnés de cables independiente A34731.

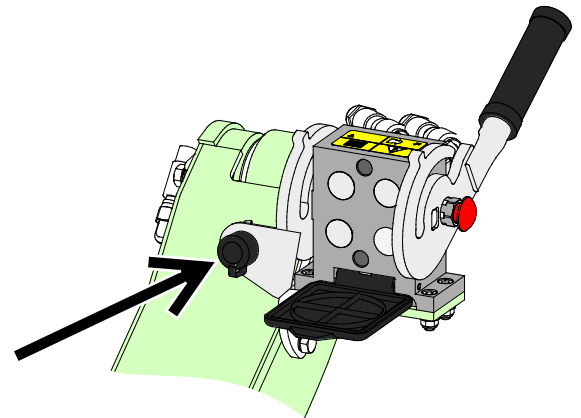

Sistema de control de implementos eléctricos, minicargadora fabricada en 2015 o antes

AVISO

Asegúrese de que el equipo no aplaste, comprima ni estire los cables eléctricos al moverse.

Con la ayuda del sistema de control de implementos eléctricos disponible para la minicargadora, podrá acceder fácilmente a los botones de control del implemento desde el extremo de la palanca de control del brazo.

Puede encontrar las instrucciones sobre la salida de potencia de la minicargadora en el manual del operario de la minicargadora.

6. Uso del cepillo

Inspeccione el implemento y el entorno de trabajo una vez más antes de comenzar el trabajo, y asegúrese de que todos los objetos hayan sido retirados del lugar de trabajo. La rápida inspección previa del equipo y del área de trabajo permite garantizar la seguridad y sacar el máximo rendimiento del equipo. Realice algunos ejercicios de prueba con el implemento y sus mandos en un lugar abierto y seguro. Si no está familiarizado con la minicargadora utilizada, se recomienda practicar primero sin implementos.



ADVERTENCIA

Riesgo de enredo: Nunca deje el asiento del operario con el cepillo en marcha. Mantenga una distancia de seguridad entre el cepillo y otras personas y detenga el cepillo y bájelo completamente cuando pase cerca de otras personas. Nunca realice tareas de mantenimiento o ajustes si el cepillo puede ponerse en marcha por accidente. Pare el motor de la minicargadora, desconecte los hidráulicos auxiliares y baje el brazo de la minicargadora antes de acercarse al implemento.



ADVERTENCIA

Riesgo de objetos proyectados: mantenga una distancia de seguridad con los viandantes. Recuerde que el implemento puede proyectar piedras, grava u otros objetos situados en la zona a gran velocidad. Mantenga siempre una distancia de seguridad de al menos 2 metros con las personas presentes en la zona.



PELIGRO

Riesgo de aplastamiento o enredo al contacto con piezas móviles: nunca deje el equipo desatendido con el motor en marcha. Siga el procedimiento de parada segura.

6.1 Comprobaciones antes del uso

- Antes de comenzar, retire cualquier objeto de gran tamaño del área de trabajo que no pueda recoger con el cepillo.
- Conduzca con precaución sobre terreno irregular y tenga en cuenta el efecto que la pesada carga depositada en la parte delantera de la minicargadora puede tener sobre su estabilidad y manejabilidad.
- Compruebe el ajuste de los soportes de posición del cepillo. Debe haber una separación entre el cepillo y la placa del borde del cazo. Si la separación es demasiado grande, el rendimiento de recogida disminuirá.
- Asegúrese de mantener una distancia segura con los transeúntes cuando el equipo esté en funcionamiento. No deje que nadie acceda al área de peligro del brazo ni permanezca directamente delante de la cargadora. Asegúrese también de que la cargadora pueda desplazarse marcha atrás de forma segura. Nunca asuma que los transeúntes seguirán estando donde los vio por última vez; especialmente los niños, que suelen sentirse atraídos por el equipo en movimiento.
- Compruebe el estado general del implemento y la cargadora, y la presencia de posibles fugas de aceite hidráulico. No utilice el implemento si detecta una avería en el sistema hidráulico de la cargadora o el implemento. Consulte el capítulo 7 para acceder a las instrucciones de mantenimiento.
- Controle el implemento y los mandos de la cargadora únicamente desde el asiento del conductor. Asegúrese de usar la cargadora y el implemento de forma segura y para su uso previsto. No permita que los niños utilicen el equipo.
- Nunca use la minicargadora o sus implementos bajo los efectos del alcohol, drogas o medicinas que puedan afectar a la evaluación de riesgos o causar somnolencia ni tampoco si no goza de buena salud para manejar el equipo.
- Recuerde los métodos de trabajo correctos y evite levantarse del asiento del conductor de manera innecesaria.



ADVERTENCIA

Riesgo proyección de objetos: asegúrese de que todas las tapas protectoras estén instaladas. Antes de utilizar el cazo con cepillo, compruebe que esté equipada con todas las tapas protectoras. Utilice el cazo con cepillo solo cuando esté en buen estado de funcionamiento y con todas las cubiertas colocadas.



ADVERTENCIA

Riesgo de objetos proyectados: mantenga una distancia de seguridad con los viandantes. Recuerde que a pesar de su carcasa protectora, el cepillo puede proyectar arena, piedras, trozos de madera u otro material a gran distancia del cepillo. Pare inmediatamente el cepillo si una persona se acerca a menos de 2 metros del cepillo.

AVISO

Utilice el cepillo únicamente con los soportes de posición ajustados a la altura correcta. Consulte el capítulo 6.2.1.

AVISO

Limpie regularmente el núcleo del refrigerador de aceite de la minicargadora; consulte el manual del usuario de la minicargadora para obtener más instrucciones. El sobrecalentamiento del aceite reducirá la potencia y la vida útil de los componentes hidráulicos tanto del implemento como de la minicargadora.

6.2 Control del cepillo

El cazo con cepillo se controla con los hidráulicos auxiliares de la minicargadora, utilizando o bien la palanca de control de los hidráulicos auxiliares de la minicargadora o los botones eléctricos del joystick (equipamiento opcional de las minicargadoras).

	<p>Coloque la palanca de control de los hidráulicos auxiliares de la minicargadora en la posición de bloqueo (o utilice los botones eléctricos del joystick) para bajar el cepillo al suelo y comenzar la rotación.</p>
	<p>Retire la palanca de la posición de bloqueo para elevar el cepillo y vaciar el cazo.</p>

Dirección de funcionamiento:

El cepillo está diseñado para girar únicamente en su dirección de uso normal para que funcione como cepillo recolector.

Al colocar la palanca de control de los hidráulicos auxiliares en su posición de bloqueo, el cepillo comenzará a girar de la forma mostrada en la ilustración.

La Cazo con cepillo ofrece los mejores resultados en dirección de retroceso (marcha atrás).

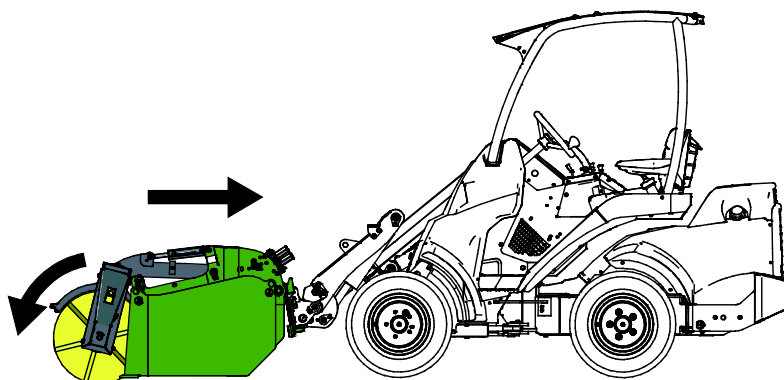

AVISO

Para evitar dañar las cerdas, no conduzca la minicargadora con el cepillo en el suelo sin rotación.

Velocidad de rotación:

Utilice un régimen de RPM del motor elevado para lograr los mejores resultados de recogida. Dependiendo del modelo de minicargadora y de la velocidad de avance, pueden utilizarse una o dos bombas hidráulicas. Tenga en cuenta que una velocidad de rotación innecesariamente elevada desgastará el cepillo más rápidamente, por lo que la velocidad debe adaptarse a las condiciones de uso, al material manipulado y a la velocidad de avance.

AVISO

Utilice el implemento manteniendo el flujo hidráulico dentro del intervalo recomendado. Nunca supere la entrada máxima permitida de energía hidráulica:

Consulte la especificación técnica en la página 10.

Sistema de flotación del cepillo y posición de funcionamiento correcta

En funcionamiento, el cazo con cepillo debe mantenerse en una posición similar a la mostrada en la figura adyacente. El cepillo y la placa del borde del cazo deben permanecer en ligero contacto con el suelo, o el borde debe estar ligeramente despegado del suelo.

La placa de acoplamiento rápido con sistema de flotación permite al cepillo pender libremente, apoyando el cepillo y el borde delantero del cazo. Este sistema proporcionará al cepillo libertad para seguir la superficie del terreno, incluso sin mover el brazo de la minicargadora.

Coloque la minicargadora de forma que la placa de acoplamiento rápido con sistema de flotación del cepillo pueda moverse libremente en ambas direcciones.

Mantenga el brazo telescópico de la minicargadora retraído para mantener la mejor visibilidad y estabilidad de la minicargadora.

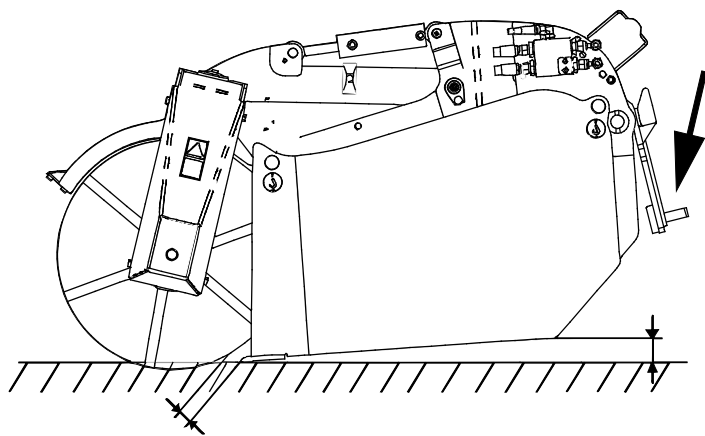

6.2.1 Pasadores del soporte de posición del cepillo

En la posición inferior, el cepillo apoya sobre sus pasadores de soporte. Estos pasadores determinan la separación entre el cepillo y el borde del cazo.

Coloque los pasadores de manera que cuando el cepillo se encuentre en la posición mostrada en la figura anterior, el cepillo ejerza una ligera presión contra el suelo, y asegúrese de que haya un hueco entre las cerdas y el borde del cazo.

Al adquirir el cepillo nuevo, las posiciones superiores no requieren por lo general ningún ajuste y solo deberá ajustar su posición a medida que el cepillo se vaya desgastando. Coloque los dos pasadores al mismo nivel.

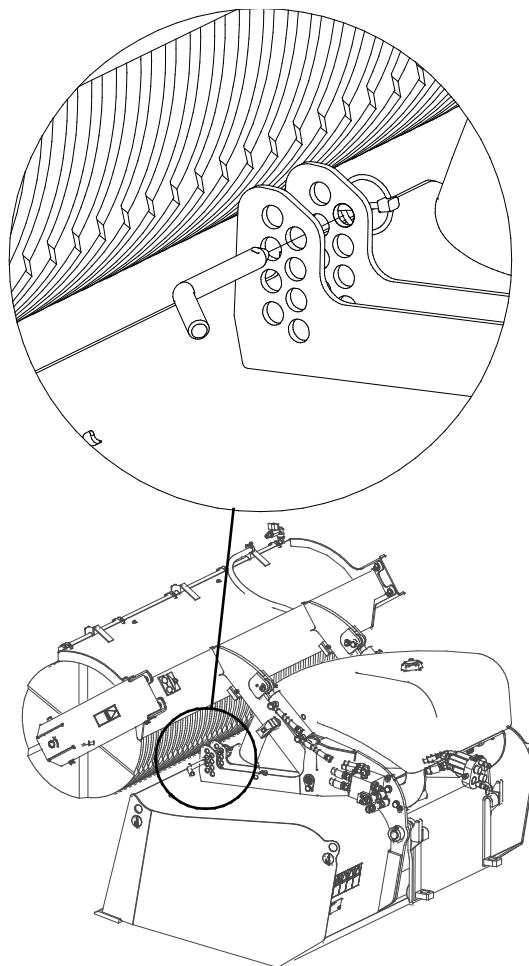

6.2.2 Vaciado del cazo recogedor

Para vaciar el cazo, gire la palanca de control de los hidráulicos auxiliares en la dirección contraria a la posición de bloqueo para accionar los cilindros hidráulicos y levantar el cepillo por la parte delantera del cazo.

Vacíe el cepillo como cualquier cazo normal, pero tenga presente el posible movimiento generado por el sistema de flotación al inclinar el cazo.

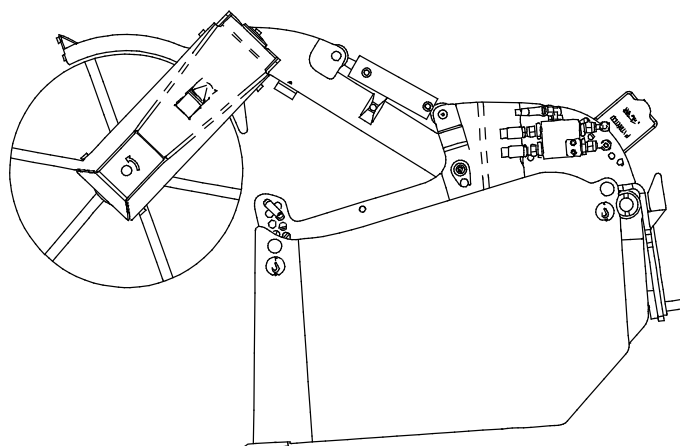

6.3 Sistema de pulverizador de agua

El cepillo puede equiparse con un sistema de pulverizador de agua para reducir la dispersión del polvo.

El sistema incorpora:

1. depósito de agua de 150 litros y bomba eléctrica debajo del depósito
2. válvula de cierre
3. tubo de sistema de pulverizador con cuatro o cinco boquillas

El sistema de pulverizador está diseñado para pulverizar únicamente agua. El uso de disolventes o agentes de limpieza no está permitido, ya que podrían dañar los componentes del sistema. No deje el depósito con agua durante periodos prolongados de tiempo y asegúrese de que el agua del sistema no se congelará.

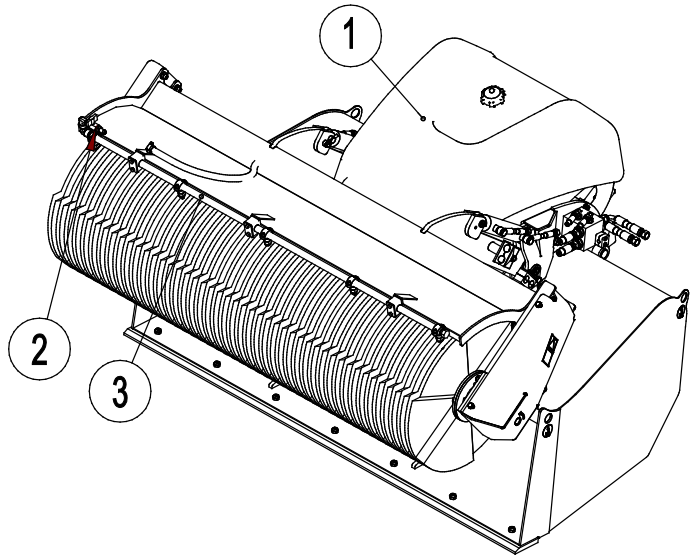

AVISO

Drene completamente el sistema antes de almacenar el implemento en condiciones de congelación. Añada un poco de líquido de limpiaparabrisas al depósito y hágalo circular por la bomba y las boquillas para evitar la congelación de una pequeña cantidad de agua.

AVISO

La bomba del sistema de pulverizador de agua sufrirá daños rápidamente si funciona en seco. Asegúrese de que haya agua en el depósito. Después de cada uso, apague el sistema de pulverizador y cierre la válvula de la manguera de agua para evitar que el agua se drene. Recuerde también abrir la válvula antes de cada uso.

6.3.1 Instalación del sistema de pulverizador de agua

El cazo con cepillo incorpora de serie varios puntos de fijación para poder instalar el sistema de pulverizador de agua en cualquier momento posterior. El kit de instalación incluye todos los componentes necesarios y los arneses eléctricos para utilizar el sistema de pulverizador de agua.

Los números que aparecen en las figuras se corresponden con la numeración utilizada en las instrucciones.

1. Retire el soporte de apoyo del multiconector del cepillo.
2. Instale la horquilla de soporte del depósito de agua (4 tornillos, tuercas y arandelas).
3. Disponga y fije el tubo de la tobera a los soportes distribuidos por la cubierta del cazo con cepillo. El tubo incorpora una válvula de agua con conexión acodada.
4. Monte la bomba de agua en la parte inferior del depósito de agua con los conectores mirando hacia adelante. Conecte el manguito y realice las conexiones entre el depósito y la bomba. Conecte y prepare el arnés eléctrico de la bomba.
5. Pase el manguito por debajo del depósito y extiéndalo hasta la tobera a través del agujero situado en el soporte en la parte superior del cazo con cepillo.
6. Monte las cuatro sujeciones del depósito de agua en los agujeros del depósito. Instale el depósito y apriete todas las abrazaderas de tubo.
7. Instale el soporte de apoyo del multiconector en la horquilla de soporte del depósito de agua.

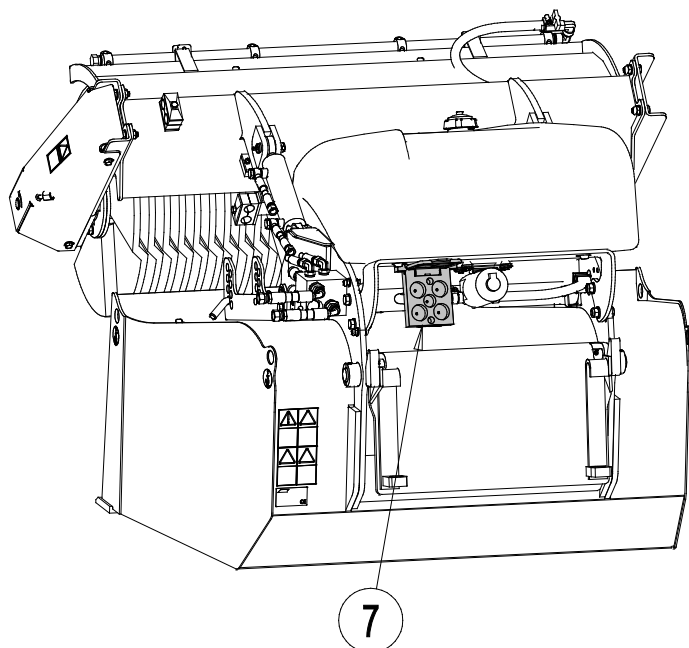
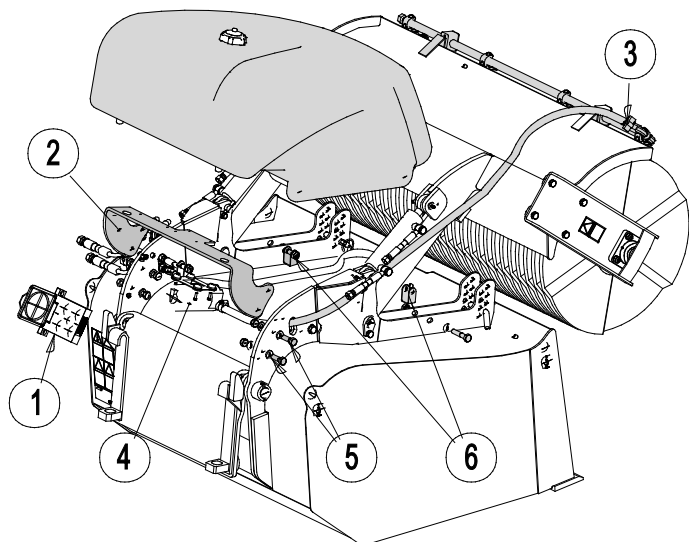

6.4 Posición de transporte



PRECAUCIÓN

Mantenga la minicargadora estable. Transporte siempre el implemento lo más bajo y cerca posible del suelo. Mantenga el brazo telescópico retraído durante el transporte.

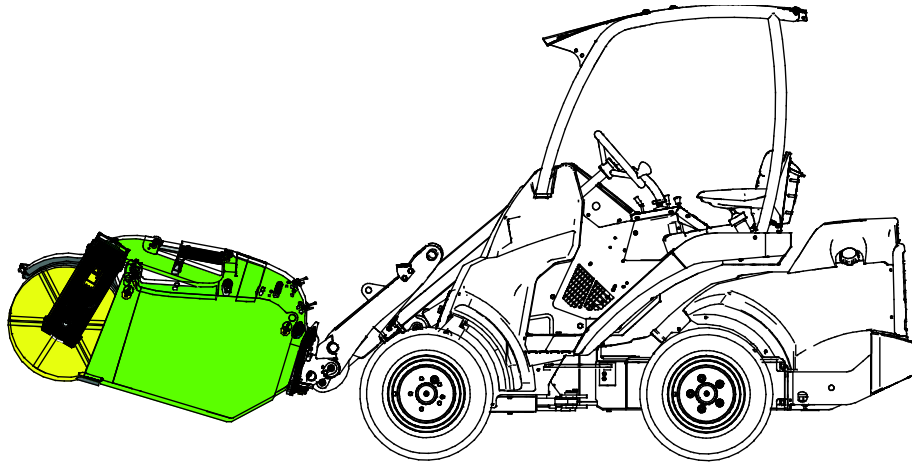

6.5 Almacenamiento del implemento

Desenganche y guarde el implemento sobre una superficie nivelada. La mejor forma de almacenar el implemento es en un lugar en el que esté protegido de la luz directa del sol y de temperaturas extremas.

- Evite dejar el implemento apoyado directamente en el suelo. Deposítelo sobre tacos de madera o palés, por ejemplo.
- Guarde el cepillo de forma que no se aplique ningún peso sobre las cerdas.
- Coloque el multiconector en su soporte como muestra la flecha en la figura de abajo. Nunca deje el conector hidráulico en el suelo.
- Asegure el implemento para que no pueda moverse durante el almacenamiento.
- Nunca se suba al implemento.
- Si el cazo con cepillo está equipado con sistema de pulverizador de agua, asegúrese de drenar completamente el agua durante las estaciones frías para evitar que la congelación del agua provoque daños en el sistema.

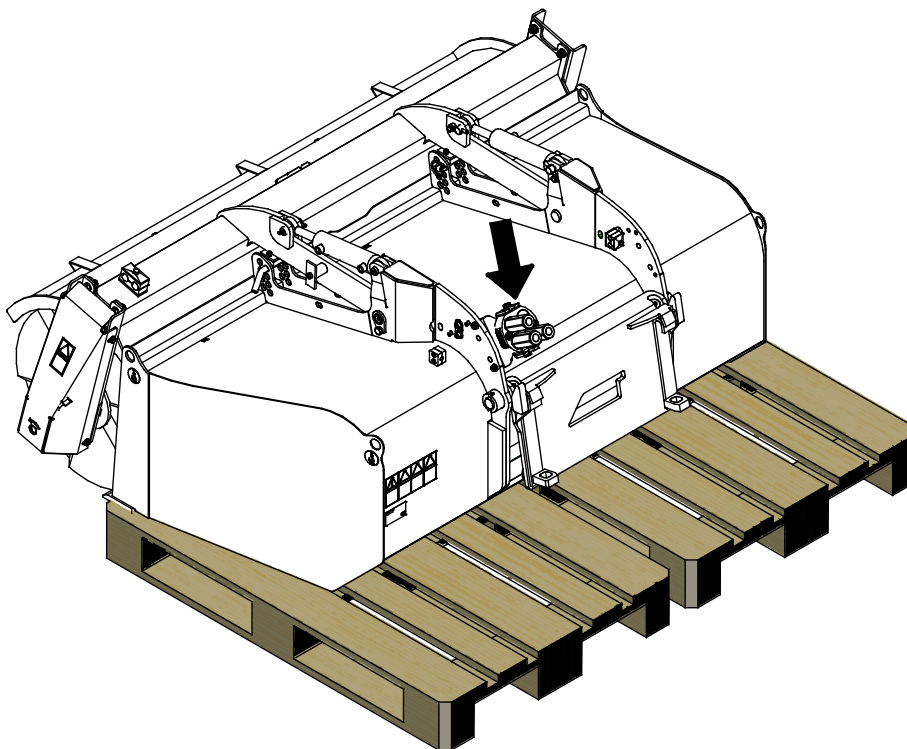

Antes de un almacenamiento prolongado, retoque la pintura donde sea necesario, aplique grasa a los puntos de engrase y aceite en las partes visibles de los ejes del cilindro hidráulico para evitar la corrosión.

AVISO

Guarde siempre el cepillo de forma que no se aplique ningún peso sobre las cerdas. Asegúrese de que el paulatino descenso involuntario del cepillo durante su almacenamiento no generará ningún peligro de aplastamiento o bloquee el movimiento del cepillo. Las cerdas pueden doblarse para siempre si se deja peso sobre ellas.

AVISO

Para evitar que el sistema de agua se congele, asegúrese de drenar completamente el agua del sistema durante las estaciones frías. La congelación del agua dañará la bomba del sistema de agua. Desconecte las mangueras de agua para drenar completamente el sistema.

7. Mantenimiento y servicio técnico

El implemento ha sido diseñado para necesitar el mínimo mantenimiento posible. El mantenimiento continuo incluye limpieza y lubricación regulares, y la supervisión del estado del implemento. Debido al riesgo de aplastamiento generado por la caída de componentes de la máquina, todo el trabajo de mantenimiento debe realizarse con las partes móviles completamente bajadas y el implemento apoyado en horizontal contra el suelo.



PELIGRO

Riesgo de aplastamiento: nunca pase por debajo del implemento levantado.

Asegúrese de que el implemento esté bien apoyado durante todo el trabajo de mantenimiento. Nunca pase por debajo del implemento levantado. El brazo de la minicargadora puede descender inesperadamente durante el mantenimiento provocando lesiones graves por aplastamiento o impacto incluso con el motor parado. Todo el mantenimiento y revisiones deben realizarse con el implemento bajado hasta una posición segura.

7.1 Inspección de los componentes hidráulicos

Compruebe el estado de las mangueras y componentes hidráulicos una vez el motor se haya parado, se haya enfriado el sistema y se haya liberado la presión. No utilice el equipo si ha detectado una fuga en el sistema hidráulico del implemento o de la minicargadora. El líquido hidráulico expulsado puede penetrar la piel y producir lesiones graves. Acuda a un médico de inmediato en caso de que el líquido hidráulico penetre en la piel. Lávese minuciosamente cualquier parte del cuerpo que haya estado en contacto con el aceite hidráulico con agua y jabón. El líquido hidráulico también tiene un impacto ambiental nocivo y debe evitarse cualquier filtración al medio ambiente. Repare todas las fugas tan pronto como las detecte; una pequeña fuga puede aumentar de tamaño rápidamente. Utilice el implemento únicamente con el tipo de aceite hidráulico aceptado para el uso en las minicargadoras Avant.



PELIGRO

Riesgo de penetración de líquido a alta presión en la piel: libere la presión residual antes de realizar el mantenimiento. Nunca manipule componentes hidráulicos con el sistema hidráulico presurizado, ya que cualquier conexión podría romperse o soltarse y el aceite expulsado podría provocar lesiones graves. No utilice el equipo si ha detectado alguna avería en el sistema hidráulico.



Inspeccione visualmente si las mangueras contienen grietas o señales de abrasión. Si se observan signos de fugas junto a un componente, sitúe un trozo de cartón en el lugar donde se sospecha que hay una fuga. Nunca utilice las manos para detectar fugas. Supervise el desgaste de las mangueras y deje de utilizar la máquina si cualquier manguera carece de su capa exterior. Compruebe el trazado de las mangueras; ajuste las abrazaderas de tubo para evitar abrasión en las mangueras. Las mangueras tienen una vida útil limitada. Dependiendo de las condiciones de uso, todas las mangueras deben inspeccionarse detenidamente después de entre 3 y 5 años de uso, y sustituirse si es necesario.

Si detecta alguna avería, sustituya la manguera o componentes hidráulicos y no utilice el equipo hasta concluir la reparación. Solicite los recambios necesarios a su distribuidor o servicio técnico autorizado más cercano de AVANT. Deje la reparación a técnicos de mantenimiento profesionales si carece del conocimiento y experiencia oportunos en sistemas hidráulicos y en el procedimiento de reparación segura.

7.2 Limpieza y engrase

Limpie el cepillo lo antes posible después de cada uso, así resultará más fácil eliminar la suciedad. Puede utilizar una hidrolavadora y detergente suave. Evite utilizar disolventes y pulverizar agua a presión directamente contra las cerdas o los componentes hidráulicos. Preste atención también a las etiquetas fijadas al implemento.

Para su almacenamiento, no deje el implemento directamente en el suelo, en su lugar, deposítelo sobre tacos de madera o un palé, por ejemplo. Antes de un almacenamiento prolongado, retoque la pintura donde sea necesario, engrase los puntos de lubricación y aplique aceite en las partes visibles del eje del cilindro hidráulico para evitar la corrosión.

La 5 dispone de diferentes puntos de engrase, como muestra la figura adyacente.

El cojinete de la barredora debe engrasarse cada 5 o 10 horas de uso.

Engrase el resto de puntos de engrase cada 10 o 20 horas de uso, y después de lavar el implemento.

El motor hidráulico de la barredora no necesita ningún mantenimiento.

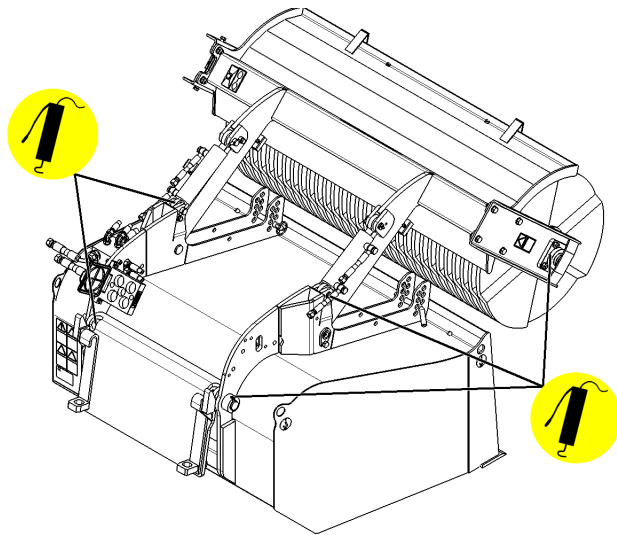

AVISO

El cojinete debe engrasarse aproximadamente cada 5 o 10 horas de funcionamiento. Limpie la punta del engrasador antes de engrasar. Añada solo la cantidad de grasa equivalente a un par de inyecciones en cada engrase.

Limpie minuciosamente la caja del colector. No deje agua en el colector. Vacíe y enjuague completamente el sistema de pulverizador de agua.

7.3 Cepillo

Las cerdas del cepillo están hechas de nailon y en condiciones de trabajo normales, proporcionarán un prolongado tiempo de uso antes de necesitar ser sustituidas. A medida que el diámetro del cepillo disminuye, su velocidad circunferencial también se reduce, y en un momento dado, deja de ser suficiente para barrer el material de manera eficiente.

El cepillo se compone de varios discos paralelos conectados a un eje. Si nota que una parte específica del cepillo se ha dañado o gastado claramente más que el resto, es posible que tenga que reajustar los discos en el eje para lograr un desgaste más homogéneo. Los discos dañados del cepillo pueden cambiarse individualmente, pero por lo general, se recomienda sustituir una sección mayor. Si los discos dañados del cepillo están claramente más gastados que los nuevos, sustituya todos los discos. El código de recambio y el número necesario de discos de cerdas de nailon se indican en el capítulo 4.

Para sustituir los discos del cepillo lateral, necesitará desmontar el eje del cepillo principal. El cepillo está más comprimido en los extremos del eje por la colocación de tres discos de la misma forma en ambos extremos del eje. Los discos se mantienen juntos en el eje mediante una brida de apriete. Después de apretar la brida, la compresión total de los discos a lo largo del eje no debe ser superior a 5-10 mm.

7.4 Placa del borde del cazo

La placa del borde del cazo puede sustituirse si es necesario. El código de recambio del cazo con cepillo 1100 es A416775, mientras que el del modelo 1500 es A416406. Sustituya también las sujeciones de la placa.

AVISO

Sustituya la placa antes de que el bastidor del cazo entre en contacto con el suelo.

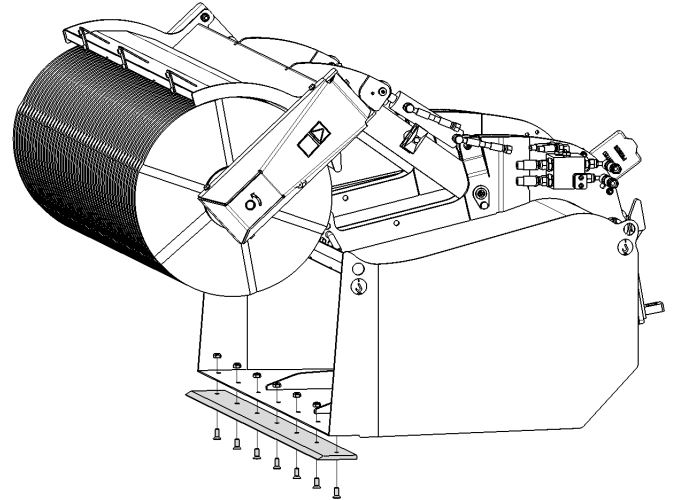

8. Condiciones de la garantía

Avant Tecno Oy ofrece una garantía de un año (12 meses) a partir de la fecha de compra para el implemento que fabrica.

La garantía cubre los siguientes costes de reparación:

- Los costes de mano de obra estarán cubiertos cuando la reparación no se realice en la fábrica.
- La fábrica sustituya cualquier componente o consumible defectuoso.

La fábrica podría reembolsar el precio de los componentes que el cliente haya adquirido en casos especiales acordados por anticipado.

La garantía no cubre:

- El mantenimiento habitual y las piezas y consumibles necesarios para ello.
- Los daños causados por condiciones de trabajo o modos de uso inusuales, negligencia, cambios estructurales realizados sin el consentimiento de Avant Tecno Oy, el uso de piezas no originales o la falta de mantenimiento.
- Las consecuencias de una avería, como por ejemplo, la interrupción del trabajo u otros posibles daños adicionales.
- Los gastos de transporte y/o traslado asociados a la reparación.

FI	EY-vaatimustenmukaisuusvakuutus	Alkuperäinen kieliversio
SE	EG-försäkran om överensstämmelse	Originalversion
EN	EC Declaration of Conformity	Original language
ES	Declaración de conformidad CE	Traducción del documento original



Valmistaja / Tillverkare / Manufacturer / Fabricante
Osoite / Adress / Address / Dirección

AVANT TECNO OY
Ylötie 1
33470 YLÖJÄRVI,
FINLAND

Vakuutamme täten, että alla mainitut tuotteet täyttävät konedirektiivin turvallisuus- ja terveysvaatimukset (direktiivi 2006/42/EY muutoksineen). Seuraavia yhdenmukaistettuja standardeja on sovellettu /

Vi försäkrar härmed att nedan beskrivna produkter överensstämmer med hälso- och säkerhetskrav i EG-maskindirektiv (EG-direktiv 2006/42/EG som ändrat). Följande harmoniserade standarder har tillämpats /

We hereby declare that the products listed below are in conformity with the provisions of the Machinery Directive (directive 2006/42/EC as amended). The following harmonized standards have been applied:

Por medio de la presente, declaramos que los productos citados a continuación cumplen con las disposiciones de la Directiva sobre maquinaria (Directiva 2006/42/CE y sus enmiendas). Se han aplicado las siguientes normas armonizadas

SFS-EN ISO 12100, SFS-EN ISO 4413

Mallit / Modeller / Models / Modelos

Avant	
Hydraulitoiminen harjalaite; Avant-kuormaajan työlaite	
Hydraulisk sopvals; arbetsredskap för Avant lastare	A35945
Hydraulic broom; attachment for Avant loaders	A35689
Cazo con cepillo; implemento para minicargadoras Avant	



26.6.2019 Ylöjärvi, Finland

Risto Käkelä,
Toimitusjohtaja / Verkställande direktör /
Managing Director / Director general



AVANT[®]